

IKRA

IERM 1434

IERM 1638

ELEKTRİKLİ ÇİM BİÇME MAKİNESİ

KULLANIM KILAVUZU



ÇALIŞMAYA BAŞLAMADAN ÖNCE KULLANIM KILAVUZUNU OKUYUNUZ.



CE

TÜRKİYE DİSTRİBÜTÖRÜ

ZİMAŞ ZİRAAT MAKİNALARI SANAYİ VE TİCARET A.Ş.



zimas
Ziraat Makinaları Sanayi ve Ticaret A.Ş.

1202/1 Sokak No: 101/G 35170 Yenişehir - İZMİR / TÜRKİYE
Tel: +90 232 458 05 86 Fax: +90 232 457 26 97
info@zimasziraat.com • www.zimasziraat.com.tr

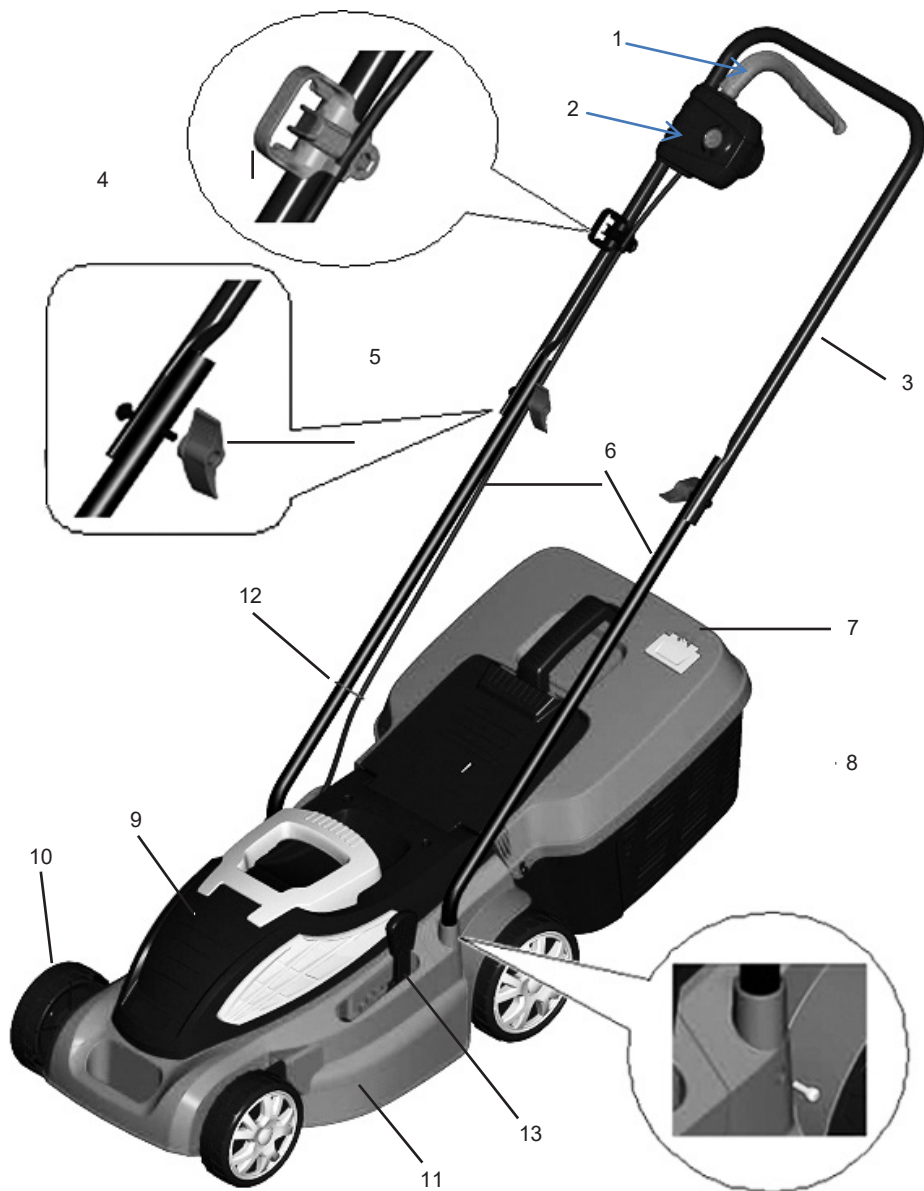

PARA İSİMLERİ:

1. Bıak hareket kolu
2. Őalter dğmesi
3. Őst tutamak
4. Kablo askı halkası
5. Tutamak tespit kelebeđi
6. Alt tutamak
7. Toplama kutusu
8. Koruyucu kapak
9. Motor muhafazası
10. Tekerlekler
11. Őase
12. Kablo tutucu
13. Bıme yksekliđi ayarlama kolu

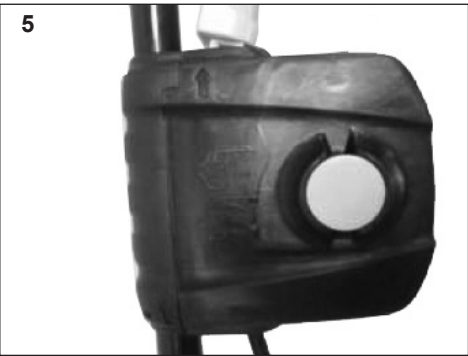
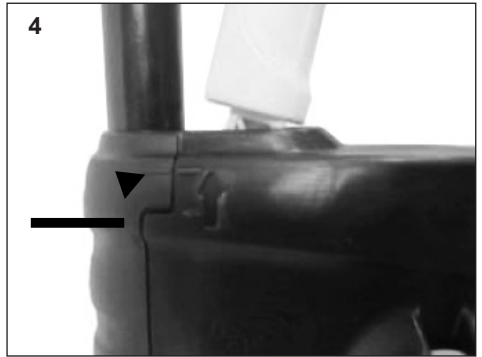
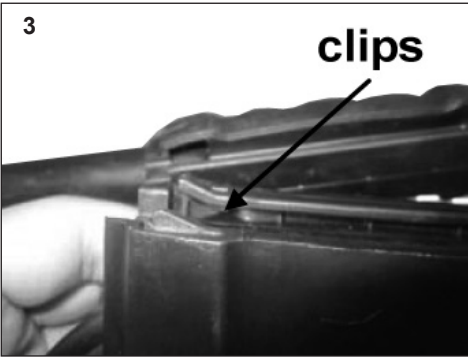

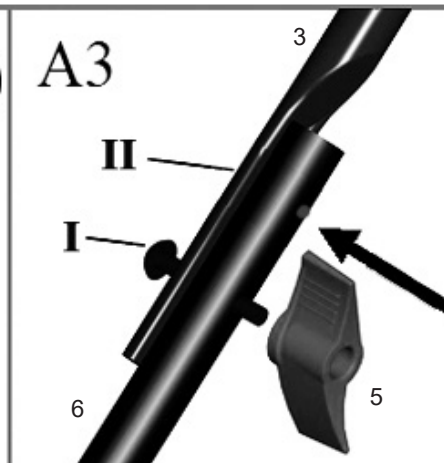
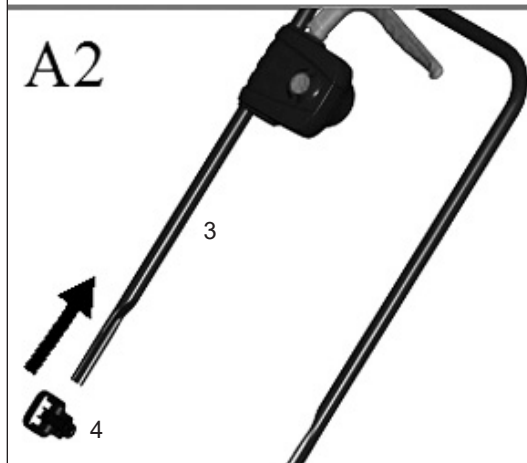
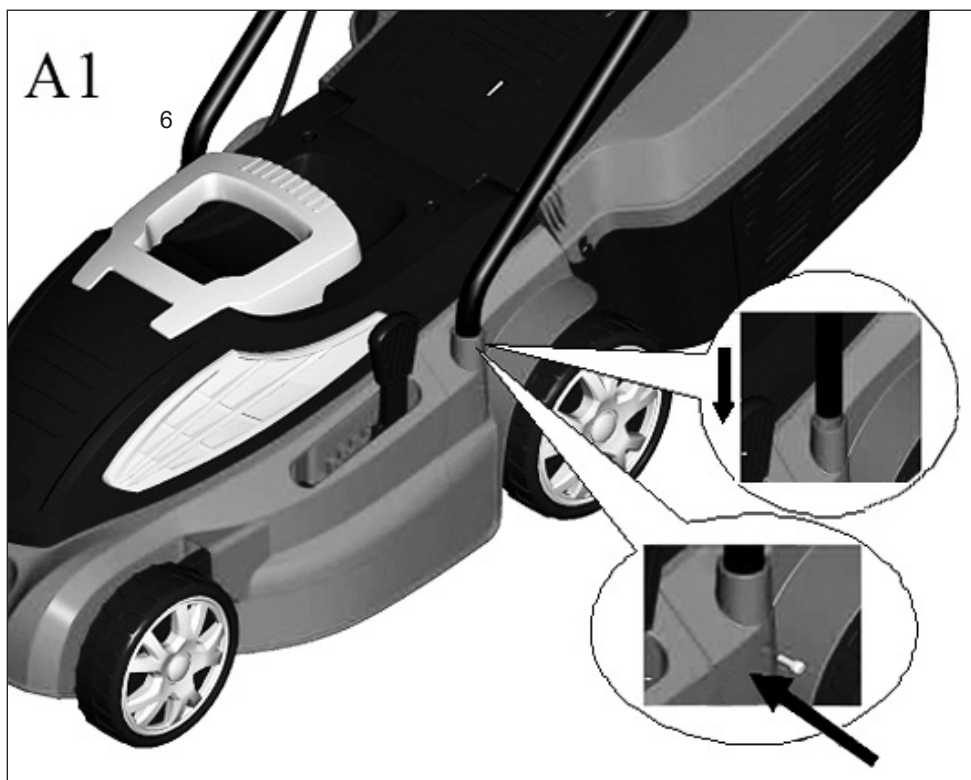

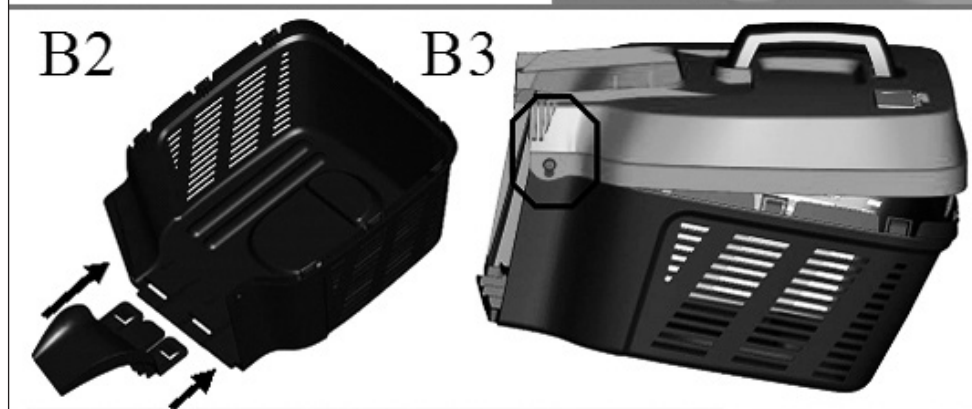

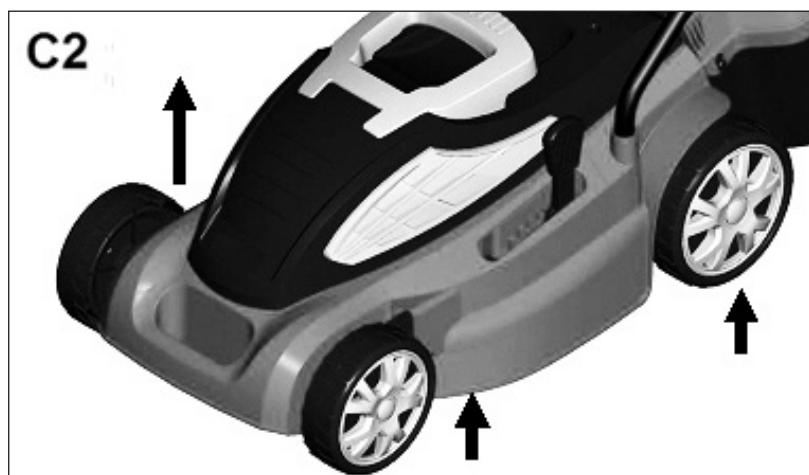
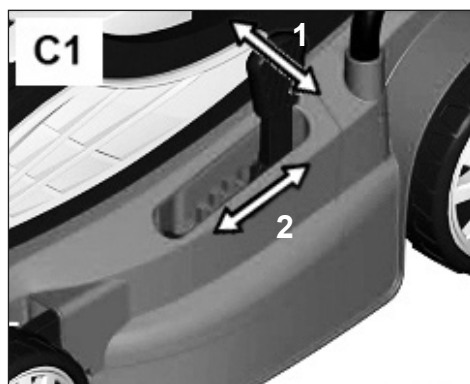
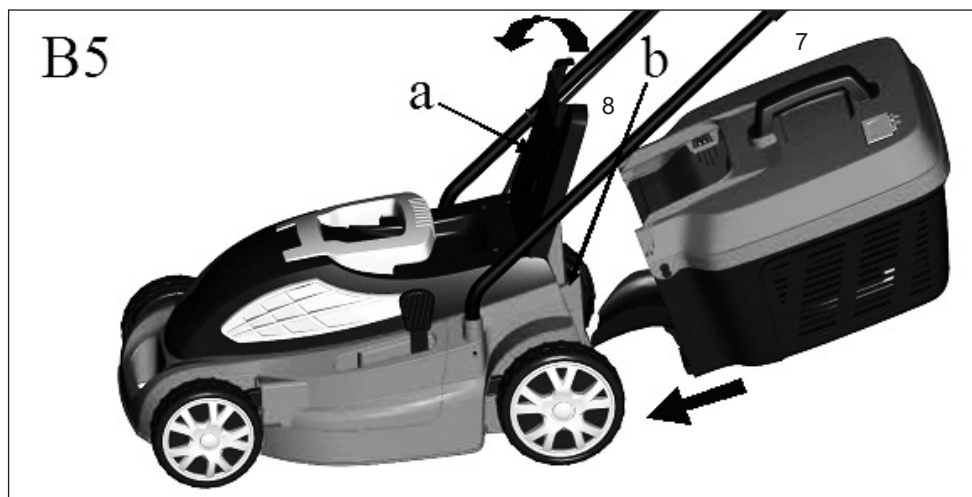

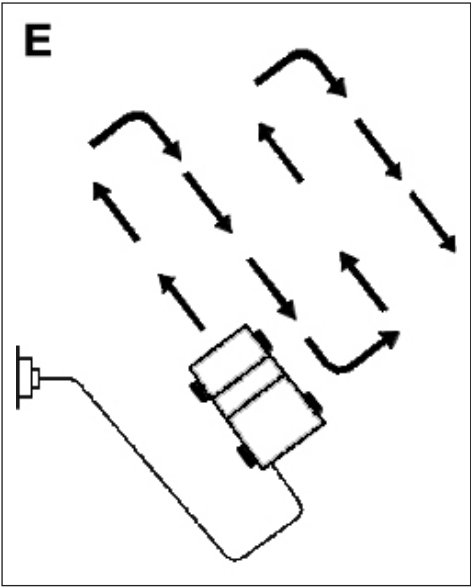
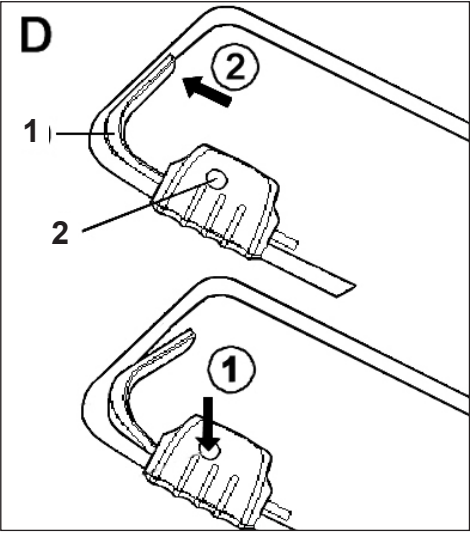

İÇİNDEKİLER

	Sayfa
Parça İsimleri	1 - 2
Görseller	4 - 7
Kullanım Amacı	1
Elektrikli El Aletleri İçin Genel Güvenlik Bilgileri	2
Semboller	4
Teknik Özellikler	5
Montaj	6
• Gönderilen Parçalar	
• Şalterin Montajı	
• Montaj	
• Toplama Kutusunun Montajı	
Kesim Yüksekliğinin Ayarlanması	6
Çalıştırma ve Durdurma	6
Biçme İşlemi	7
Bakım	7
Depolama	7
Sorun Tespiti	8
Geri Dönüşüm ve Çevre Güvenliği	9
Yedek Parçalar	9
Garanti	9
AT Uygunluk Beyanı	10
Yetkili Servislerimiz	11

KULLANIM AMACI

Çim biçme makinesi kişiye özel (kişisel) bahçelerde kullanılmak üzere tasarlanmıştır.

Bu Çim Biçme makinesi yıllık kullanımı 60 saati geçmeyen hobi amaçlı özel bahçelerde **ÇİM ve KISA OTLARIN** biçilmesi için uygundur. Tarım veya orman alanlarında, kamu tesislerinde, park ve spor alanlarında kullanım için uygun değildir.

Üretici tarafından sağlanan kullanım kılavuzuna uymak çim biçme makinesinin uygun kullanımı için bir ön koşuldur. Kullanma kılavuzu servis ve bakım talimatlarını yanı sıra kullanım talimatlarını içerir.

YANLIŞ KULLANIM

Bu Çim biçme makinesi, yüksek otların, çalılıarın, çit bitkilerinin, sarmaşıkların kesilmesi veya parçalanması, çatı bahçelerindeki çimlerin biçilmesi ve balkon bitkilerinin temizlenmesi, yürüyüş yolları arasındaki ot veya çimlerin kesilmesi veya budanmış ağaç dalları ve çitlerin artıklarının parçalanması için kullanılmamalıdır.

Ayrıca çapa makinesi gibi, engebeli zemin yüzeyini (örneğin köstebek yuvaları) tıraşlayıp düzeltmek için kullanılmamalıdır.



Bu makine, fiziksel engelli ve sezgisel veya zihinsel kapasitesi sorunlu sahip insanlar tarafından veya başlarında güvenliklerinden sorumlu makine kullanımı hakkında bilgili ve tecrübeli kişiler olmadan veya deneyimli birinden eğitim almayan kişiler tarafından kullanılmamalıdır. Çocukların makineyle oynamalarına müsaade etmeyiniz.

ELEKTRİKLİ EL ALETLERİ İÇİN GENEL GÜVENLİK BİLGİLERİ



Uyarı! Tüm güvenlikle ilgili bilgileri ve güvenlik talimatlarını okuyun!

Güvenlikle ilgili bilgileri ve talimatları tam anlamamak elektrik çarpması, yanma ve / veya ciddi yaralanmalara neden olabilir. İleride başvurmamak üzere güvenlik bilgilerini ve talimatlarını saklayın.

İleride başvurmamak üzere güvenlik bilgilerini ve talimatlarını saklayın.

Eğer uygun kullanılmazsa bu çim biçme makinesi tehlikeli olabilir. Bu çim biçme makinesi operatör ve diğer kişilerde ciddi yaralanmalara neden olabilir. İkaz ve güvenlik talimatları çim biçme makinesini kullanırken gereken güvenliği ve verimi sağlamak için takip edilmelidir. Operatör bu kılavuzdaki ve makine üzerindeki ikaz ve güvenlik talimatlarının takip edilmesinden sorumludur. Çim toplama sepeti veya muhafazaları düzgün montaj edilmemişse asla makineyi kullanmayın.

Eğitim

- Talimatları dikkatlice okuyun. Makinenin kontrollü ve uygun kullanımına adapte olun;
- Çim biçme makinesini 18 yaşından küçük çocuklar ve makine kullanma talimatlarına aşina olmayan kişilerden kullanmasına izin vermeyin.
- İnsanlar, özellikle çocukların veya evcil hayvanlar kullanıcıya 20 metreden daha az yakındayken asla biçme yapmayınız.
- Operatör ve kullanıcının diğer kişilere veya mala gelen kazalar veya tehlikelerden sorumludur.

Hazırlanma

- Biçme yaparken her zaman dayanıklı ayakkabı ve uzun pantolon giyin. Yalınayak veya açık sandalet giymişken makineyi çalıştırmayın.
- Ekipmanın kullanılacağı alanı işe başlamadan önce kontrol edip iyice temizleyin ve makine tarafından fırlatılabilecek tüm nesnelere kaldırın;
- UYARI:** Kullanmadan önce, her zaman bıçak cıvataları ve bıçağın aşınmış veya hasarlı olup olmadığını kontrol edin. Aşınmış veya hasarlı bıçakları ve cıvata/somunları değiştirip bıçağın dengeli (titreşimsiz) çalışmasını sağlayın.

Çalıştırma

- Sadece gün ışığında veya iyi aydınlatma yapılmış ortamlarda çalıştırın.
- Islak zeminde çim biçmeyin.

- Eğimli yerde ayaklarınızın yere sağlam bastığından emin olun;
- Çim biçerken asla koşmayın, yürüyün;
- Tekerlekli çim biçme makinelerini eğimli arazide kullanırken eğimi yan tarafınıza alarak çimi biçin, asla eğim yukarı veya aşağıya biçim yapmayın;
- Yamaçlarda yön değiştirirken aşırı dikkatli olun;
- Aşırı dik yamaçlarda biçme yapmayın;
- Geriyeye doğru hareket ederken veya kendinize doğru makineyi çekerken çok dikkatli olun;
- Makineyi çim biçme sahasından başka bir yere taşıırken, çim biçme sahasından çıkmanız gerektiğinde, bir başka çim alana geçerken veya makineyi taşımak için kaldırmadan önce motor ve bıçağın durmasını bekleyin.
- Koruyucu kapağı hasarlı olan makineyi asla kullanmadığınız gibi bu kapak ve diğer güvenlik ekipmanları olmadan kullanmayın. (çim toplama kutu sunun takılı olmaması gibi);
- Motoru talimatlara göre dikkatlice çalıştırın ve ayaklarınızı bıçaklardan uzakta tutun;
- Motor çalışırken veya şalter açıkken makineyi yan yatırmayın. Bir sıkışma sebebi ile motoru harekete geçirmek için silkelemek veya yan yatırmak gerektiğinde kesinlikle gerekli olandan daha fazla makineyi yatırmayın ve üst tuttuğu yere doğru bastırarak makinenin ön taraftan yukarı kalkmasını sağlayın. Daima kendinize uzak olan kısmını yukarı kaldırın;
- Ellerinizi ve ayaklarınızı dönen parçaların yanına veya altına koymayın. Boşaltma kanalını daima açık tutun;
- Motoru çalışırken makineyi asla kaldırmayın veya taşımayın;
- Aşağıdaki hallerde motoru durdurun;
 - Kontrol ve temizlik öncesi veya makinede onarım işlemi için çalışırken;
 - Yabancı bir cisme çarptıktan sonra makinede hasar olup olmadığını incelemek için. Makineyi tekrar çalıştırmadan ve kullanmadan önce makineyi onarın;
 - Eğer çim biçme makinesi anormal şekilde titrese (hemen kontrol edin);
- Motoru durdurun
 - Çim biçme makinesi yanından ayrılmanız gerektiğinde.

Bakım ve Depolama

- Makinenin güvenli şekilde çalıştığından emin olmak için cıvata, somun ve vidaların gerekli miktarda sıkı olmasını sağlayın;
- Çim toplama sepetinde aşınma veya bozulma olup olmadığını kontrol edin;
- Aşınmış veya hasarlı parçaları güvenlik açısından değiştirin.

Çim Biçme Makinesi Güvenlik İkazları:

- Kablo hasarlı veya yıpranmış ise çim biçme makinesini kullanmayın.

- b) Hasarlı kabloyu ana güç kaynağına (prize) bağlamayın veya hasarlı kablunun prize olan irtibatını kesmeden kabloya dokunmayın. Hasarlı kablo canlılarla temas edip yaralanma ve ölüme sebep olur.
- c) Makinenin elektrikle bağlantısı kesilmeden ve bıçakları tamamen durmadan bıçaklara dokunmayın.
- d) Uzatma kablosunu bıçaklardan uzak tutun. Bıçaklar kabloda hasara sebep olabilir. Hasarlı kablo canlılarla temas ederek yaralanma ve ölüme sebep olabilir.
- e) Aşağıdaki durumlarda makinenin fişini prizden çekin
- Makineyi başıboş bıraktığınız her zaman,
 - Tıkanıklık temizlenmeden önce,
 - Kontrol, temizlik öncesi veya makineyi onarıırken,
 - Yabancı bir cisme çarptıktan sonra,
 - Makine anormal şekilde titremeye başladığında.
- f) Makinenin güvenli çalışabilmesi için talimatları iyi okuyun;
- g) Makinenizi en fazla 30mA kaçak akım rölesi ile korunan bir elektrik sisteminden besleyin:
- h) Hasarlı elektrik kablosu üretici firma veya yetkili servis temin ederek değiştirilmelidir.
- i) Bu makine cihaz fiziksel, duyuşsal veya zihinsel yetenekleri eksik kişiler ve 18 yaşından küçük çocuklar tarafından kullanılmaz.
- j) 18 yaşından küçüklerin cihazla oynamalarının ve kullanmasının engellenmelidir. Makinenin doğru kullanımı hakkında bilgisi olmayanların da makineyi kullanması engellenmelidir.

SEMBOLLER



Makineyi kullanmadan önce kullanım el kitabını okuyun.



Çevredekileri uzakta tutun.



Keskin bıçaklardan uzak durun. Motor durduktan sonra bıçaklar bir süre dönmeye devam eder.



Makineye bakım yapmadan önce veya kablo hasar gördüyse makine fişini prizden çıkarın.



Uzatma kablosunu bıçaklardan uzak tutun.



TEHLİKE! Makine çalışır durumdayken ellerinizi ve ayaklarınızı makinenin altına koymayın.

DİKKAT! Döner aksam!



Koruma sınıfı II



Bu cihaz genel evsel atıklarla birlikte bertaraf edilemez. Sadece, yetkili atık toplama merkezlerinde bertaraf edin



TEKNİK ÖZELLİKLER

Çim Biçme Makinesi		IERM 1434	IERM 1638
Nominal Voltaj	V~	230-240	230-240
Yüksüz Hız n_0	min^{-1}	3600	3500
Nominal Güç	W	1400	1600
Biçme Geniřlięi	mm	340	380
Biçme Yükseklięi	mm	25/35/45/55/65	25/35/45/55/65
Toplama Kutusu Hacmi	L	35	45
Aęırlık	Kg	10,6	12
Gürültü Basınç Seviyesi	dB (A)	81 [K3,0 dB(A)]	80 [K3,0 dB(A)]
Gürültü Güç Seviyesi	dB (A)	96	96
Titreřim	m/s^2	3,3 [K1,5 m/s^2]	3,4 [K1,5 m/s^2]

Koruma Sınıfı: \square / IPX4

Emisyon

- Belirtilen titreřim emisyon deęeri, standart test yöntemleri ile ölçüldü ve elektrikli el aletleri ile karşılaştırılabilir.
- Belirtilen titreřim emisyon deęeri aynı zamanda iş molalarının deęerlendirilmesinde de gerekli olabilir.
- Belirtilen titreřim emisyon deęeri elektrikli el aletinin gerçekte kullanıma řekline baęlı olarak fiili kullanım sırasında deęiřebilir.
- Not: Titreřimden kaynaklı ellerinizde oluřacak aęrıları engellemek için kendinize uygun dinlenme zamanını tespit edip, buna göre mola veriniz.

Ses ve titreřim seviyesini minimumda tutmak için!

- Sadece düzgün çalıřan makineleri kullanın.
- Düzenli olarak makineye bakım yapın ve temizleyin.
- Makineyi kullanarak çalıřma becerinizi arttırın.
- Makineyi ařırı zorlamayın.
- Gerekirse makineyi yetkili servise kontrol ettirin.
- Kullanmadığınızda makinenin řalterini kapatın.
- Kullanırken iş eldiveni ve koruyucu ayakkabı giyin
- Kulaklık takın.



DİKKAT! Gürültü etkisi işitme kaybına neden olabilir.

Gürültü emisyonu Alman Ürün güvenlięi yasası (ProdSG) ve Avrupa birlięi Makine direktiflerine göre: İş yerinde gürültü basıncı seviyesi 80 dB (A) ařabilir. Bu gibi durumlarda operatörün (örneğin kulaklık takılması gibi) gürültüden korunması gerekir.

Dikkat: Gürültü koruması! Cihazınızı kullanırken yerel kanunlara uyun.

MONTAJ

Bu kılavuz makinenizi güvenli kullanabilmeniz ve doğru montajını yapabilmeyi için gerekli talimatları sunar. Bu talimatları dikkatlice okumanız önemlidir. Makine, tüm aksamaları monte edildiğinde yaklaşık 10 kg gelmektedir. Gerekli durumda paketleri sökmek için bir yardımcı kullanın. Bıçaklar keskin olduğundan, makineyi çim alana taşıırken dikkatli olun.

Gönderilen Parçalar

Makineyi paketinden dikkatlice çıkarın ve aşağıda belirtilen parçaların eksiksiz olduğunu kontrol edin:

Tutamak montajlı çim biçme makinesi

- 2 adet alt tutamak
- 2 adet civata
- 2 adet tutamak tespit kelebeği
- 2 adet vida
- Toplama kutusu
- Toplama kutusu kapağı
- Raylı tespit sistemi
- 2 adet kablo tutucu

Civatalar kayıp veya hasarlıysa yetkili bayi ile iletişime geçin.

Şalter Kutusunun Montajı (resim.1-5)

1. Makineyi kullanmadan önce şalter kutusunu resim 5'de gösterildiği gibi tutamağın üzerine monte edin.
2. Şalter kutusunun girişini kılavuz rayıyla aynı hizaya getirin ve tutamağa geçecek şekilde kaydırın (res.2-4).
3. Şalter kutusu üzerindeki klipsler (res.3) tutamak koluna sabitlenecek pozisyona ve gösterge sırasıyla (res.4) aynı hizaya geldiğinde şalter kutusunu takın.
4. Sabitlendikten sonra, şalter kutusunun doğru pozisyonda takılıp takılmadığını kontrol etmek için şalter kutusunu ters yönde hareket ettirin.

Montaj (resim.A)



Önemli! Makine montajına başlamadan önce tüm parçaların eksiksiz olduğunu kontrol edin.

1. Alt tutamakları (6) şasede bulunan yuvalarına geçirin ve vidalar ile sabitleyin (A1).
2. Kablo askı halkasını (4) üst tutamağa (3) takın (A2).
3. Üst tutamağı (3) civatalar ve tutamak tespit kelebeği (5) ile alt tutamaklara (6) sabitleyin (A3).
4. Üst tutamak (3) yüksekliği iki ayrı pozisyona ayarlanabilir (I-II / A3).

Not: Kablo tutamağa sabitlemek için kablo tutucuyu (12) kullanın.

Kablo tutucu kablo askı halkasından (4) geçirin ve yeterli gevşekliğin olduğundan emin olun.

Üst tutamağı indirip kaldırırken kabloların araya sıkışmamasından emin olun. Tutamakları düşürmeyin.

Toplama Kutusunun Montajı (resim.B)

1. Toplama kutusu kulpunu, kutunun üst kapağına monte edin. (B1)
2. Toplama kutusu makas rayını, kutunun alt kısmındaki oluklara oturtmaya kadar kaydırın. (B2)
3. Toplama kutusunun üst kapağını, arkadan başlayacak şekilde, kutunun yanlarındaki klipslere geçirerek kutunun üstüne oturtun. Klipslerin doğru şekilde geçtiğinden emin olun. (B3 + B4)
4. Montajı tamamlanan toplama kutusunun makineye takılması (B5):
 - a) Koruyucu kapağı (8) yukarı kaldırın. (B5-a).
 - b) Boşaltma kanalında kalıntı birikinti olmadığından, temiz olduğundan emin olun.
 - c) Tam olarak montajı yapılmış toplama kutusunu (7) makinenin arka tarafına gösterildiği şekilde takın. (B5-b).
 - d) Koruyucu kapağı toplama kutusunun üstüne yavaşça bırakın.

Not: Çim biçme işlemiyle aynı anda toplama işlemini de yapmak istiyorsanız, toplama kutusunu mutlaka doğru şekilde takmalısınız. Koruyucu kapak (8) her zaman kapalı pozisyonda olmalıdır.

KESİM YÜKSEKLİĞİNİN AYARLANMASI (resim.C)



Uyarı: Yükseklik ayarlamasını yapmadan önce bıçak hareket kolunu (1) serbest bırakın ve motor durana kadar bekleyin. Motor durduktan sonra bıçakların bir süre daha dönmeye devam edeceğini unutmayın ve buna göre hareket edin. Henüz tam olarak durmamış bıçaklar tehlike oluşturur.

Yükseklik ayarı, arka ve ön tekerler, ilgili kol (13) vasıtasıyla indirilerek veya kaldırılarak yapılır. (C1&C2)

Ayarlama yapmak için kolu (13) önce kilidinden kurtarın daha sonra çekerek veya iterek istediğiniz yükseklik ayarlamasını yapın ve kolu (13) kilidine tekrar oturttukten bırakın.

Bu makine üzerinde 5 kademeli yükseklik ayarlaması yapılabilir.

NOT:

Çoğu çim için orta kademe ile kesim yapılması tavsiye edilir. Çok kısa kesim yapmanız durumunda hem makineniz zorlanarak zamanla zarar görür hem de kesilen çimin toplanma kalitesi düşer.

KESİM YÜKSEKLİĞİ TEKERLEKLERİN POZİSYONU

Kısa	25 mm
Kısa Orta Arası	35 mm
Orta	45 mm
Orta Yüksek Arası	55 mm
Yüksek	65 mm

ÇALIŞTIRMA VE DURDURMA (resim.D)



Makineyi tekrar çalıştırmadan önce bıçağın durduğundan emin olun.



Makineyi seri olarak durdurup derhal çalıştırmayın.

Çalıştırma:

- Şalter düğmesini (2) basılı tutun ve hareket kolunu (1) kendinize doğru çekin.
- Makine çalıştıktan sonra şalter düğmesinden (2) parmağınızı çekin.

Durdurma:

- Hareket kolunu (1) serbest bırakın.

Uyarı: Makine durdurulduktan sonra bıçak bir süre daha hareket etmeye devam eder. Makinenin herhangi bir parçasına dokunmadan önce bıçağın tamamen durduğundan emin olun.

BİÇME İŞLEMİ (Şekil E)

Bıçme işlemini en uygun şekilde yapabilmek için, bıçmeye güç kaynağına yakın bir bölgeden başlamanız ve kablunun bulunduğu yönde işlem yapmamanız doğru olacaktır. Bıçme işlemini yaparken enerji kablosunu yan tarafınızda; kesim işlemini yaptığınız tarafta tutarak devam edin. (E)



Uyarı: Makineye aşırı yüklenmeyin. Aksi halde motorun hızı düşer ve çıkardığı ses değişmeye başlar. Böyle bir durumda bıçme işlemini durdurun, hareket kolunu (1) serbest bırakın ve kesim yüksekliğini arttırın. Hatalı şekilde aşırı yüklenmeye devam etmeniz makinenin zarar görmesine neden olabilir.

NOT: Motor, aşırı yüklenilmesi veya bıçağın sıkışması durumunda aktif hale gelen otomatik emniyet sistemi ile korunmaktadır. Böyle bir durumda makineyi durdurun ve fişi güç kaynağından çekin. Bu otomatik emniyet sistemi sadece hareket kolu (1) serbest bırakıldığında eski konumuna geri gelir. Engelleri kaldırdıktan sonra, bıçme işlemine tekrar başlamadan önce güvenlik şalterinin eski konumuna gelmesi için asgari beş dakika bekleyin. Beklemeden hareket kolunu (1) oynatmanız, bu emniyet sisteminin eski (boş) durumuna gelme süresini uzatacaktır. Bu işlemlerden sonra emniyet şalteri tekrar devreye girerse, motora binen yükü azaltmak için motoru durdurup bıçme yüksekliğini arttırın.

BAKIM



UYARI: Çim toplama sepetini sökmeyen önce çim bıçme makinesini durdurun ve fişi prizden çıkarın.

Not: Makineden uzun ve güvenilir bir hizmet alabilmeniz için düzenli olarak aşağıdaki bakımları uygulayın:

Çeşitli nedenlerden gevşeyen bıçak veya darbeden kaynaklı hasarlı bıçak, gevşemiş bağlantılar, aşınmış veya hasarlı parçaları kontrol ve tespit edin.

Tüm kapak ve muhafazaların hasarsız ve doğru olarak makineye bağlı olduğunu kontrol edin.

Çim bıçme makinesini kullanmadan önce gerekli her

türlü bakım ve onarımı uygulayın.

Bıçme işleminde düzenli bakım yapmanıza rağmen bir problem oluşuyorsa öneri ve bilgi için servislerimize başvurun.



UYARI: Bıçağı değiştirirken makinenin yan tarafına döndürüldüğünden emin olun.



UYARI: Çim bıçme makinesi güç bağlantısına asla hiçbir ilave montaj veya ayarlama yapmayın. Her zaman açma kapama düğmesinin kapalı pozisyonunda olduğundan ve fişin prizden çıkartılmış olduğundan emin olun.

DEPOLAMA

Yumuşak bir fırça ve bez kullanarak makinenin dış kısmını temizleyin. Su, solvent veya cila kullanmayın. Özellikle havalandırma deliklerinde olmak üzere tüm pislik ve otlardan makineyi temizleyin.

Makineyi yana doğru döndürün ve bıçak bölgesini temizleyin. Ot ve çim parçaları bıçak altında sıkışmışsa bir tahta veya plastik spatula ile onları temizleyin.

Kuru bir yerde makineyi depolayın. Makinenin üstüne başka parçalar koymayın.

Tutamak tespit keleşini (5) gevşetin ve üst tutamağı (3) makinenin üzerine doğru katlayın.

Kolları katlarken ve açarken kabloların sıkışmadığından emin olun. Kolları yüksekte bırakıp düşmesine mani olun.

SORUN TESPİTİ

Makinenizle ilgili sorun yaşamanız durumunda aşağıdaki tabloda belirtilen adımları takip edin. Eğer belirtilen bu adımlarla sorununuzu gideremezseniz, yetkili servisinizle iletişime geçin.

DİKKAT! Sorun tespiti için motoru dururun ve kabloyu prizden çekin!		
Sorunlar	Nedenleri	Çözümleri
Makine çalışmıyor	Şalter kapalı olabilir	Şalter düğmesine basarak çalıştırın
	Prizde hata olabilir	Başka bir prizi deneyin
	Uzatma kablosu hasarlı olabilir	Kabloyu inceleyin, hasarlıysa değiştirin
	Sigorta atmış olabilir.	Sigortayı tamir edin.
	Uzun çimlerin biçilmesi ile zorlanma	Biçme yüksekliğini arttırın
	Motor koruma sistemi aktif hale gelmiş olabilir	Makinenin soğuması için asgari 5 dakika bekleyin ve biçme yüksekliğini arttırın. Soğuma süresinde hareket kolunu (1) devreye almayın, aksi halde otomatik koruma sisteminin eski konumuna gelme süresi uzayacaktır.
Makine kesik kesik çalışıyor	Uzatma kablosu hasarlı olabilir	Kabloyu inceleyin, hasarlıysa değiştirin.
	Makinenin dahili elektrik tesisatı hasarlı olabilir	Yetkili servise başvurun.
	Motor koruma sistemi aktif hale gelmiş olabilir	Makinenin soğuması için asgari 5 dakika bekleyin ve biçme yüksekliğini arttırın. Bu esnada hareket kolunu (1) devreye almayın, aksi halde otomatik emniyet koruma sisteminin eski konumuna gelme süresi uzayacaktır.
Makine kesim işlemini düzgün yapamıyor	Biçme yüksekliği çok alçak	Biçme yüksekliğini arttırın.
	Bıçak körelmiş	Bıçağı değiştirin
	Makinenin alt kısmı tıkanmış	Makineyi temizleyin.
	Bıçak ters takılmış	Bıçağı doğru şekilde tekrar takın
Bıçak dönmüyor	Bıçak hareketi engelleniyor	Engelleri kaldırın
	Bıçak tespit civata/ somunu gevşemiş olabilir	Civata/Somunu sıkın
Aşırı titreşim / gürültü	Bıçak tespit civata/somunu gevşemiş olabilir	Civata/Somunu sıkın
	Bıçak hasar görmüş olabilir	Bıçağı değiştirin

GERİ DÖNÜŞÜM VE ÇEVRE GÜVENLİĞİ

Makine kullanılmayacak hale geldiğinde uygun şekilde atın. Ana kabloyu, amaç dışı kullanımı önlemek için yerinden çıkarın. Makineyi evsel atıklarla birlikte atmayın. Makinenizi, kullanılmaz hale gelmiş aksesuarları ve paketleme materyalleriyle birlikte, çevre güvenliğini sağlamak için yerel yönetimler tarafından belirlenen, elektrikli makinelerin toplandığı yerlere götürüp bırakın.



Elektrikli aletleri evsel atıklarla birlikte atmayın.

Kullanılmayacak hale gelmiş elektrikli ve elektronik aletlerle ilgili 2012/19/EC Avrupa Direktifi ve yerel yasalarla uyumlu olarak, elektrikli aletler çevreyle uyumlu olarak tekrar kullanılmaz üzere ayrı olarak toplanmalıdır.

YEDEK PARÇA

Yedek parçaya veya aksesuara ihtiyaç duyarsanız lütfen yetkili servisimize başvurun. Orijinal olmayan, üretici tarafından tavsiye edilmeyen yedek parçaları kullanmayın. Orijinal olmayan yedek parçaların kullanılması yaralanmalara veya makine üzerinde hasarlara neden olabilir.

Yedek parça siparişi verirken aşağıda belirtilen bilgileri temin etmeniz gerekmektedir.

- Makinenin modeli
- Makinenin seri numarası

GARANTİ

Bu elektrikli makine için üretici şirket, son kullanıcıya, satın alma sözleşmesinden kaynaklanan ve perakende satıcıdan bağımsız olarak aşağıdaki garantileri sunar.

Garanti süresi (orijinal satın alma faturası ile kanıtlanabilen) teslim tarihinden itibaren 24 aydır. Ticari kapsamda kiralama amaçlı kullanımda garanti süresi 12 aya düşer. Uygun olmayan aksesuarların kullanımından kaynaklı arızalar, üretici firmanın orijinal yedek parçası olmayan parçalar ile yapılan onarımlar, aşırı zorlama, vurma ve kırılma yanı sıra motorun aşırı yüklenmesi sonucu arızalar garanti kapsamı dışındadır.

Garantiden değişim sadece arızalı parçaların değişimini kapsar komple makine değişimini kapsamaz. Garanti kapsamında onarım sadece yetkili servis veya üretici firma merkez servisi tarafından yapılabilir. Yetkili olmayan herhangi bir kişinin makineye müdahalesi durumunda makine garanti kapsamı dışına çıkacaktır.

Tüm posta ve gönderim maliyetleri yanı sıra diğer müteakip giderleri müşteri tarafından karşılanacaktır.

AT UYGUNLUK BEYANI



2006/42/EC Direktifine göre;

Üretici adı : Kingclean Electric Co., Ltd
Üretici adresi : Xiangyang Road, Suzhou New District, Jiangsu 215011, P.R. China
Ürün adı : Elektrikli Çim Bıçme Makinesi
Model : IERM 1638
Seri numarası : 200188855 - 200188950
Marka : IKRA

Aşağıdaki yönetmeliklere göre üretilmiştir: Aşağıdaki standartlara uygundur:

EN 60335-1:2012
EN 60335-2-77:2010
EN 62233:2008

Ölçümler Avrupa Birliği Konseyi direktiflerine ve EN standartlarına uygun prosedürlere göre yapılmıştır.

Ölçülen gürültü seviyesi : 91.8 dB (A)
Garanti edilen gürültü seviyesi : 96.0 dB (A)

Direktif;

Makine Direktifi : 2006/42/EC
CE İşaret yılı : 2019
İhracatçı firma : IKRA GMBH
İhracatçı firma adresi : Schlesier Strasse 36 Munster Germany

Avrupa Birliği'nde Teknik Dosyayı sunan yetkili:

Şirket : ZİMAŞ ZİRAAT MAKİNALARI SAN. VE TİC. A.Ş.
Adı Soyadı : Turgut EKİNCİ
Ünvan : Genel Müdür
Adres : 1202/1 Sokak No:101/G 35170 YENİŞEHİR İZMİR

Bu ürün Avrupa Birliği direktif ve standartlarına uygun olarak üretilmiştir ve firmamız sorumluluğu altındadır.

AT Uygunluk Beyanı sadece üreticinin sorumluluğunda yayınlanmıştır.

Üretici firma : Kingclean Electric Co., Ltd
Yer : SUZHOU
Adı : NIZUGENG
Ünvan : Genel Müdür
İmza :
Tarih : 28/06/2019

SUZHOU KINGCLEAN PRECISION MACHINERY CO.,LTD.

倪祖根
Managing Director

YETKİLİ SERVİSLERİMİZ

1. ZİMAŞ ZİRAAT MAKİNALARI SAN. VE TİC. A.Ş.
1202/1 Sokak No. 101/G Yenisehir / İZMİR
Tel: 0232 4591581 Faks: 0232 4572697
mail: info@zimasziraat.com



Tel: +90(232) 436 46 18
+90(232) 459 40 94

2. ANADOLU JEN. İNŞ. İTH. İHR. SAN. VE TİC.LTD.ŞTİ.--Mersinli Mah. 2830 Sok. No:18
1.Sanayi Sitesi Konak/ İZMİR
Tel: 0(232) 4330243 – 4572728
Faks: 0(232)- 4582810
3. ÜNSALLAR MAK. MOTOR SAN. TİC. LTD. ŞTİ.
Çankırı Caddesi Yıba Çarşısı 2. Zemin No:
45/46 Dışkapı / ANKARA
Tel: 0312 3245302 Faks: 0312 3241819
4. BAHAR OTOMOTİV SAN. TİC. LTD. ŞTİ.
Tersane Caddesi No: 13
Karaköy / İSTANBUL
Tel: 0212 2386991 Faks: 0212 2386993
mail: alikemal@baharbahce.com.tr
5. GÜVEN MOTOR / CEMİL METİN
Cumhuriyet Mahallesi 668 Sokak No: 20
Muratpaşa / ANTALYA
Tel: 0242 3442267 Faks: 0242 3343853
6. ORMANCI MOTOR TİCARET / MUSTAFA
BADEM VE ORTAĞI
Eski Sanayi Bölgesi 3. Cadde No: 49- KAYSERİ
Tel: 352 320 18 26 Faks: 352 320 18 26
7. MARMARA TAR. MAK. SAN.TİC./AYŞE
DERYOL
Zafer Mah.Ankara Cad.NO:5/B,
OSMANGAZI/BURSA
Tel: (224) 256-77-34 Faks: (224) 256-77-43
8. OTO OĞUŞ LOMBAR. YETK. SERV.
HAYDAR OĞUŞ-HESBİ TURAN ORTAKLIĞI
Sanayi Sitesi C Blok No:32 / ERZURUM
TEL: (442) 242-77-27, FAX: (442) 233-80-31
9. TOGAY MAKİNA/LÜTFÜ TOGAY)
Çankırı Cad. Yıba Çarşısı No:45/ 18-19-20
DIŞKAPI/ ANKARA
Tel: 0312 312 46 39 Fax: 0312 312 46 39
mail: togaypet@hotmail.com
10. EGE ZİRÂİ VE BAHÇE MAK. SATIŞ VE SERVİS
HİZMETLERİ-ERTUĞRUL
Çamdibi Kamil Tunca Bulvarı No: 18/A-
Çamdibi BORNOVA /İZMİR
TEL: (232) 435 08 92,



11. MOTORCU ERDAL- ERDAL TEZER
Değirmendere Mah. Adasan San. Sitesi 5. Sok. A
Blok No:4; KUŞADASI /AYDIN
TEL: 256/811-21-97
12. UĞUR TARIM HATİCE ÖZDEN AŞICI
Kültür Mah. Mimar Sinan Cad. No:2/10
ALİAĞA /İZMİR
TEL: 232/616-13-00
13. İLYAS BOBİNAJ/ İLYAS YELKİ
Araççılar Çarşısı No: 4/A Ilıca ÇEŞME/İZMİR
TEL: 232/716-90-36
14. ATİLLA USTA ÇİM BİÇME MAK. YEDEK PARÇA
SERVİS - CEMİL ÖZ
Orta Mah. Manavgat Cad. 1044 Sok. No:1-B
SERİK /ANTALYA
TEL: 242/722-29-77 FAX: 242/722-29-77
15. TAŞPINAR MAKİNA TİCARET VE SANAYİ LTD.ŞTİ.
Yeni Sanayi Sitesi 5.Blok No:19 / ISPARTA
Tel: 0246 222 28 00 Faks: 0246 222 29 00
mail: taspınarmakina@gmail.com
16. HİZMET TARIM-MURAT SAYAR
Uzun Mustafa Mah. D-100 Karayolu Cad.
No:459/A 81010, MERKEZ- DÜZCE
Tel: 380 524 22 99 Faks: 380 524 22 99
mail: info@hizmettarim.net
17. DOĞA TARIM MARKET
Altınoluk mah. Akçam Caddesi No:24/A,
ALTINOLUK – EDREMIT- BALIKESİR
Tel: 0266 396 90 09
mail: bekirdonat10@gmail.com
18. DEDE TARIM MAK. SAN. TİC. (MERKEZ)
Mrk: Serdaroğlu Mah. Denizli Karayolu Üzeri
No: 14/A – KÖŞK - AYDIN
Tel: 0256 461 17 96, Şube: 0256 212 18 19
Faks: 0256 461 17 96
mail: dedetarim@hotmail.com
19. ALFA BAHÇE VE TARIM MAKİNALARI.
SAN.TİC.LTD.ŞTİ. (şube)
İsmetPaşa Mah.Atatürk Bulvarı No:114/A - YALOVA
Tel: 0(226) 813 02 13-14
mail: info@alfabahce.com
20. UĞUR TARIM MAKİNA SANAYİ-
HALİL UĞUR SIDAN--Hürriyet Mah.15.Sokak
No:142/7-A AKHİSAR/ MANİSA
Tel: 0236 412 88 88; Fax: 0236 413 58 58
mail: ugurtarmak@hotmail.com